

Teleskopické univerzálne kĺbové hriadele UW vyrobené z plastu a mosadze

Materiál: polyacetál (čierny).

Priečky: Mosadz.

Verzia A: Mosadzné uzávery, s 2 červíkmi na náboj, sú pripravené pre vonk. priemer hriadeľa.

Verzia B: Kĺby iba s kovovými uzávermi, bez červíkov.

Zmenšujúce púzdra pre diery pozri nižšie.

Teplotná škála: -20 °C až + 60 °C.

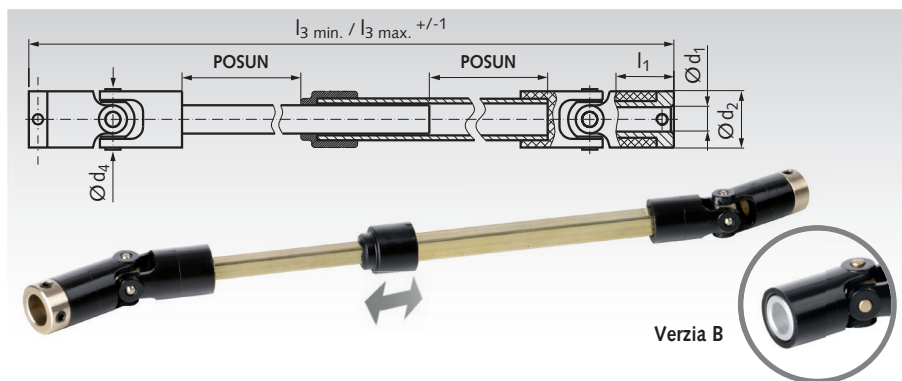

Informácie potrebné na objednanie: napr.: Produkt č. 630 811 00, Teleskopický kĺbový hriadeľ UW, 5 mm diera

| Produkt-č. | Verzia | d ₁ ^{+0,03} mm | d ₂ mm | d ₄ mm | l ₁ mm | l ₃ min. mm | l ₃ max. mm | Posun mm | Skrutky Množstvo | Max.krút.m. Nm* | Hmot. g |
|------------|--------|---------------------------------------|----------------------|----------------------|----------------------|---------------------------|---------------------------|-------------|---------------------|--------------------|------------|
| 630 811 00 | A | 5,0 | 9,5 | 11,1 | 13,1 | 240 | 389 | 149 | 2 | 0,36 | 36 |
| 630 814 00 | A | 5,0 | 12,7 | 14,3 | 15,7 | 300 | 484 | 184 | 2 | 0,85 | 58 |
| 630 817 00 | A | 10,0 | 15,8 | 17,5 | 22,3 | 450 | 730 | 280 | 2 | 1,60 | 168 |
| 630 823 00 | B | 10,0 | 20,3 | 23,0 | 17,0 | 464 | 745 | 281 | - | 2,80 | 241 |
| 630 828 00 | B | 12,7 | 24,8 | 28,5 | 20,0 | 500 | 784 | 284 | - | 5,60 | 457 |
| 630 836 00 | B | 20,0 | 32,2 | 36,5 | 21,0 | 564 | 868 | 304 | - | 10,70 | 827 |

* Uvedený maximálny krútiaci moment sa vzťahuje na l₃ min. (teleskop stiahnutý späť).

Max. krútiaci moment zloženého teleskopu sa musí určiť empiricky a subjektívne podľa použitia.

Poznámka

Teleskopické univerzálne kĺbové hriadele, ktoré sú vyrobené z plastu a mosadze, sú výhodné, ak sa vzdialenosť medzi hnacou a hnanou jednotkou počas prevádzky mení, alebo ak musia byť zmeny v súčiastkach kompenzované, alebo ak je požadované rýchle odpojenie hnacej jednotky.

Tieto hriadele sú navrhnuté pre ľahšie aplikácie. Na prenos slúžia štvorcové mosadzné ťahané trubice, ktoré sa môžu ľahko

skratiť. Profilované diely eliminujú torzné kmity, ktoré sa môžu vyskytnúť kôli vôlam. Pri skracovaní týchto hriadeľov, prosím vždy odrežte rovnakú dĺžku na oboch stranách.

Montáž: Pozri stranu 440. Značky musia byť vedľa seba.

Púzdra redukujúce rozmery diery na teleskopických univerzálnych kĺbových hriadeľoch, Produkt č. 630 811 00 až 630 836 00

Materiál:

Produkt č. 622 302 05 až do 622 304 05 vyrobený z mosadze.

Produkt č. 622 303 05 až do 622 318 20 vyrobený z hliníka.

Na zaručenie optimálneho spojenia hriadeľa a náboja, by malo byť púzdro použité nasledovne:

"S" udáva nastavovaciu skrutku vo vnútri náboja.

"T" udáva tangenciálne nastavenie skrutky pre upínací náboj.

"F" udáva odporúčané umiestnenie plochého hriadeľa a náboja s nastavovacími skrutkami.

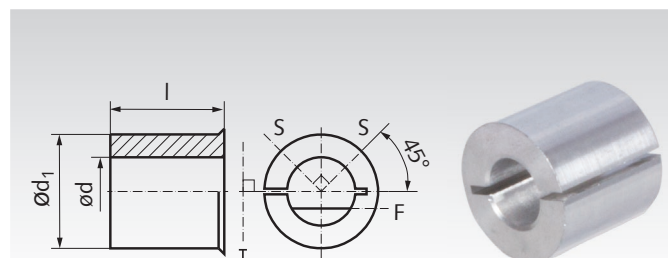

Informácie potrebné na objednanie: napr.: Produkt č. 622 302 05, púzdro

| Produkt č. | Vhodný pre Univerzálny kĺbový hriadeľ | d ^{+0,03} mm | d ₁ mm | l mm | Hmot. g | Produkt č. | Vhodný pre Univerzálny kĺbový hriadeľ | d ^{+0,03} mm | d ₁ mm | l mm | Hmot. g |
|------------|---------------------------------------|--------------------------|----------------------|---------|------------|------------|---------------------------------------|--------------------------|----------------------|---------|------------|
| 622 302 05 | 630 811 00 | 2 | 5 | 4,3 | 1 | 622 305 12 | 630 828 00 | 5 | 12,7 | 10,7 | 3 |
| 622 303 05 | 630 811 00 | 3 | 5 | 4,3 | 1 | 622 306 12 | 630 828 00 | 6 | 12,7 | 10,7 | 3 |
| 622 304 05 | 630 811 00 | 4 | 5 | 4,3 | 1 | 622 308 12 | 630 828 00 | 8 | 12,7 | 10,7 | 3 |
| 622 303 05 | 630 814 00 | 3 | 5 | 4,3 | 1 | 622 309 12 | 630 828 00 | 9 | 12,7 | 10,7 | 3 |
| 622 304 05 | 630 814 00 | 4 | 5 | 4,3 | 1 | 622 310 12 | 630 828 00 | 10 | 12,7 | 10,7 | 3 |
| 622 304 10 | 630 817 00 | 4 | 10 | 8,1 | 1 | 622 310 20 | 630 836 00 | 10 | 20 | 20 | 6 |
| 622 305 10 | 630 817 00 | 5 | 10 | 8,1 | 1 | 622 312 20 | 630 836 00 | 12 | 20 | 20 | 6 |
| 622 306 10 | 630 817 00 | 6 | 10 | 8,1 | 1 | 622 314 20 | 630 836 00 | 14 | 20 | 20 | 6 |
| 622 308 10 | 630 817 00 | 8 | 10 | 8,1 | 1 | 622 315 20 | 630 836 00 | 15 | 20 | 20 | 6 |
| 622 304 10 | 630 823 00 | 4 | 10 | 8,1 | 1 | 622 316 20 | 630 836 00 | 16 | 20 | 20 | 6 |
| 622 305 10 | 630 823 00 | 5 | 10 | 8,1 | 1 | 622 318 20 | 630 836 00 | 18 | 20 | 20 | 6 |
| 622 306 10 | 630 823 00 | 6 | 10 | 8,1 | 1 | | | | | | |
| 622 308 10 | 630 823 00 | 8 | 10 | 8,1 | 1 | | | | | | |

Prosím uvedomte si, že súosovosť a konštantná rýchlosť môžu byť namontovanými púzdrami ovplyvnené. Na dosiahnutie najlepšieho možného výkonu, odporúčame použitie hriadeľov s toleranciou h6. Hriadele s menšou toleranciou sú menej efektívne. Z toho istého

dôvodu tiež odporúčame použitie plochých hriadeľov s odstráneným priemerom viac ako 1/4.