

*Uhlový prevod Pripravené,  
na inštaláciu  
strana 873*

**Kuželové súkolesia zo zinku liateho pod tlakom, priame ozubenie, Pomer 1:1**

Materiál: ZnAl4Cu1.

Uhol medzi hriadelmi = 90°.

Mechanicky opracované otvory.

Súkolesia zo zinku liateho pod tlakom by nemali byť používané pri prevádzkovej teplote vyššej ako 100°C.

Kuželové súkolesia sa používajú iba ako pár toho istého modulu.

Informácie potrebné na objednanie: napr.:

1 pár kuželových súkolesí s pomerom 1:1 Modul 1 16 zubov = 2 kusy

Produkt č. 358 507 00

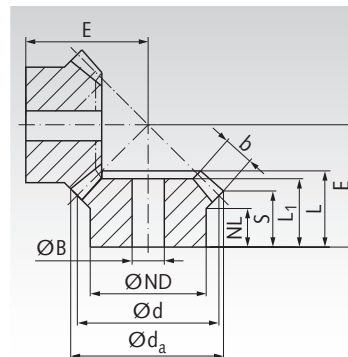

**Pomer 1:1**

| Produkt č. | Modul | Počet zubov | d <sub>a</sub> mm | d mm | ND mm | NL mm | L <sub>1</sub> mm | L mm | S mm | b mm | BH <sup>9</sup> mm | E mm | Krút.m.* Ncm | Hmot. g |
|------------|-------|-------------|-------------------|------|-------|-------|-------------------|------|------|------|--------------------|------|--------------|---------|
| 358 507 00 | 1     | 16          | 17,5              | 16   | 12    | 7,5   | 13,0              | 13,0 | 10,5 | 4,5  | 6                  | 17,9 | 14           | 7       |
| 358 707 00 | 1,5   | 16          | 26,0              | 24   | 19    | 10,7  | 17,0              | 18,6 | 14,5 | 6,9  | 8                  | 25,5 | 46           | 27      |
| 359 007 00 | 2     | 16          | 34,6              | 32   | 23    | 10    | 19,2              | 21,3 | 15,1 | 9,6  | 10                 | 30,0 | 110          | 52      |
| 359 107 00 | 2,5   | 16          | 43,3              | 40   | 26    | 12    | 23,0              | 25,5 | 17,6 | 12,3 | 12                 | 36,2 | 230          | 88      |
| 359 407 00 | 3     | 16          | 52,3              | 48   | 30    | 13    | 26,0              | 29,3 | 20,6 | 14,0 | 14                 | 42,5 | 380          | 146     |
| 359 507 00 | 3,5   | 16          | 61,4              | 56   | 34    | 14    | 29,2              | 33,2 | 23,2 | 15,5 | 16                 | 49,4 | 580          | 228     |

\* Pri výpočte krútiaceho momentu zinkových kuželových súkolesí sa brala do úvahy iba napätie v päte. Kvôli vlastnostiam materiálu sú tieto kolesá iba v obmedzenej miere vhodné na nepretržitú prevádzku.

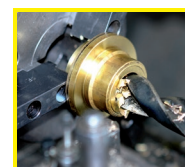

Úpravy možné do 24h.  
Zákazkové diely na vyžiadanie.